

TIPO PIEDE CROMATO:

Antivibrante adatto per macchine con carichi pesanti e banchi da lavoro, gomma con durezza 60 Sh.

A richiesta è possibile produrre l'articolo con diverse caratteristiche, sia con viti di misure differenti, durezza (Shore) e tipologia di mescola base.

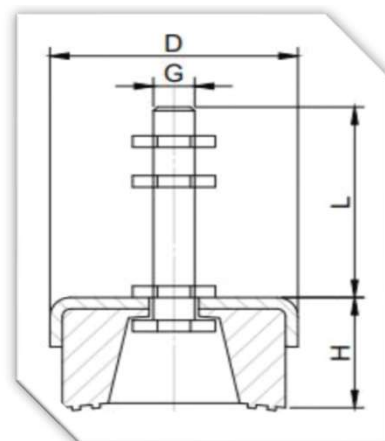

CODE	TYPE		DIMENS.		Carico
	CHOREME		G	L	Kg
	D	H			
PC40X14 - M12X120	40	14	M12	120	75
PC60X17 - M12X120	60	17	M12	120	150
PC60X17 - M16X150	60	17	M16	150	200
PC80X25 - M16X150	80	25	M16	150	400
PC80X25 - M20X170	80	25	M20	170	500
PC100X27 - M12X120	100	27	M12	120	300
PC100X27 - M16X150	100	27	M16	150	500
PC120X36 - M16X150	120	36	M16	150	900
PC120X36 - M20X170	120	36	M20	170	900
PC140X40 - M16X110	140	40	M16	110	1000
PC160X39 - M16X100	160	39	M16	100	1500
PC160X39 - M20X100	160	39	M20	100	2000
PC200X50 - M16X100	200	50	M16	100	3500
PC200X50 - M20X100	200	50	M20	100	3500
PC200X50 - M20X150	200	50	M20	150	3500